

GREEN POWER DEUTZ DIESEL MOTOR

1500 RPM	Typ GP 315DZ
----------	--------------

De motor med extern oljekylning systemet.

Motor : BF6M1015CG2

Dessa är de egenskaper BF6M1015CG2 Gen:

- Vattenkylda 6-cylindriga V-motorer.
- Turboladdning med avgift luft kyl.
- Fyra ventiler teknologi.
- Mycket kompakt design.
- Kraftfull och oländig motor med hög effekt-volymförhållande .
- Extremt kompakt och kraftfull.
- Mycket låg ljudnivå utsläpp.
- State-of-the-art teknik med elektronisk styrning.
- Tillförlitlighet, hållbarhet och långa serviceintervaller .

Din fördelar:

- ▶ Ytterst lågt ljud utsläpp, minskar isolering åtgärder som väsentligt.
- ▶ Högt vridmoment ser till utmärkt flexibelt och kraftfullt svar på förändrade rörelse arbetsuppgifter.
- ▶ Besparingar i investeringskostnader tack vare lång liv cykler. Låg bränsleförbrukning och lång oljebyte intervaller (500 drifttimmar) öka sparandet i driftskostnader.
- ▶ Miljö-vänlig och långsiktigt användning. möter uttömma utsläpp föreskrifter EU-RL 97/68 EG, steg II och US EPA Tier II Nonroad.
- ▶ De kompakta 1015 motor sparar installationsutrymme och därmed installationskostnader , vilket resulterar i en gynnsam effekt-viktförhållande .
- ▶ De tysta 1015 motorer minska buller dämpning krav och således skära ner din installation kostar också.
- ▶ Den avancerade förbränningssystem garantier låg bränsleförbrukning såväl som långa serviceintervall , vilket minskar driftskostnaderna.
- ▶ De 1015 motor träffa uttömma utsläpp förordningar och är således inriktad på framtiden.

ESP* Kva/KW:

Max effect STAND-BY (ESP) representerar den maximala mängd ström som en generator som levererar. Normalt används för att tillhandahålla reservkraft under ett verktyg avbrottet tills strömmen kan återställas . En ESP-rankade generator som är begränsad till en 24-timmars genomsnittlig kabinfaktor på 70%, om inte annat anges av tillverkaren.

LTP** Kva/KW:

Tillgängliga elektrisk belastning (vid en variabel belastning) under högst 500 timmar per år. Ingen överbelastningskapacitet är tillgänglig.

Leveransomfattning:

Motorn och växelströmsgenerator är monterad med varandra formning en styv monoblock , de axlar är ansluten av en flexibel skiva anslutning. Den monoblock är monterad på en stål basram tysta block. Basramen är inklusive en bränsletank. Startande är elektrisk och den innehåller ett batteri. Generators övervakningssystemet består av en kontroll modul.

KONTROLL PANEL



Manuell eller automatisk start kontroll panel

Manuell eller automatisk fjärrstart controller, Väljare växla för Av, Man och Auto med nyckel.
Kompleta skyddsfunktioner motor med larm visualiseras via lysdioder i fronten.
De styrenheten ställs in via 6 DIP-switchar i den bakre delen av ärendet.
Standard krets breaker och differentialrelä .

Standardspecifikation

Standard motor	Adapter hus SAE 1 med 50 Hz, SAE 0 med 60 Hz; svänghjul med 14 "anslutning.
Kylsystem	LT kylsystem, laddluftkylare (ej BF6M 1015), pusher-typ fläkt (upphöjd), viskös fluidkoppling , vakt.
Avgaser systemet	Turboladdare (svänghjul änden) med disk fläns, utan avgaser ljuddämpare.
Filter	Lube olja filtrera, luftrenare med begränsning indikator monterad,bränsle tvilling- filtrera löst.
Motor el	Generatorn 24 V, 55 A; startmotor med 5,4 kW; övervakning: kylvätsketemperatur, oljetryck och kylvätskenivån.
Guvernör	Elektronisk varvtalsreglering .

► Betyg Var tabell: BF6M1015CG2 Den Genset Motor. 50 Hz

Motortyp		BF6M1015CG2
Varvtal	rpm	1500
Frekvens	Hz	50

Motor / generatoraggregat betyg

Elverkeffekt kontinuerlig drift (LTP)	kW hp	315 422
Elverkeffekt STAND-BY (ESP)	kW hp	345 463

Typisk generator makt utmatning

Typisk generator makt utmatning (LTP)	kVA	358
Typisk generator makt utmatning (ESP)	kVA	389

Spec. bränsleförbrukning PRP (LTP)

100 % load	g/kWh lb/hp-hr	206 0,339
75 % load	g/kWh lb/hp-hr	202 0,332
50 % load	g/kWh lb/hp-hr	201 0,330

► Modellbeteckning

BF 6 M 1015 CG2

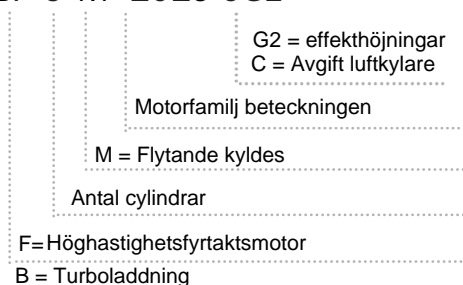

TEKNISK DATA

Motor		Växelsströmgenerator	
Motor typ:	BF6M1015CG2	Antal Fas	3
Motorkraft kW PRP:	315	Antal poler:	4
Motorkraft kW LTP:	345	Anslutning Typ	3-fas och 4 ledningar, "Y" typ som förbinder
Antal Cylindrar:	6		
Cylindervolym l:	11,91	Antal Bearing	1
Borr/Slag (mm/mm):	132/145	Effektfaktor	0,8
Kompressionsförhållande:	16,5:1	Skyddsklass	IP23
Kylning:	VATTEN	Exciter Typ	Borstlös, själv spännande
Injektion:	DIREKT	Växelsströmgenerator Kapacitet (kVA)	200
Strävan:	Turbo, CAC	Växelsströmgenerator Efficiencies (%)	93,7
Standard guvernör:	ELEKTRONISK	Luftkylning Flöde (m ³ / s)	0,514
Styrande kontroll kvalitet:	G3		
Hastighet sloka mech prop. (%):	0-3		
Avgaser temperatur (° C):	530		
Avgaser flöde (m ³ / h):	3816		
Max Ex. Tillbaka pres. (mbar):	35		
Kylmedel kapacitet (lit.):	21		
Bränsle cons. 25% lit/h:	20,8		
Bränsle cons. 50% lit/h:	35,7		
Bränsle cons. 75% lit/h:	54,7		
Bränsle cons. 100% lit/h:	74,0		
Elsystem VDC:	12V		
Typ:	Neg till jord.		
Batteri (Ah):	225		
Startande motor- (kW):	3,1		
Svängjulsåpa :	SAE2/10		

► Dimensioner

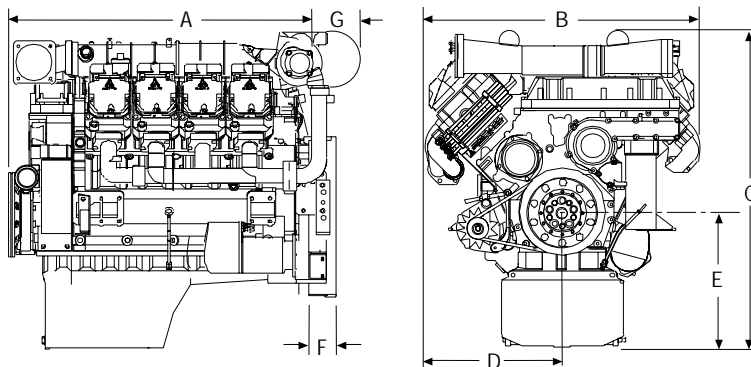

Enginetype	A	B	C	D	E	F	G
BF6M1015CG2 mm	841	932	1174	466	462	143	198

► Motor Beskrivning

- Typ av kylning** Vätskekylning
- Vevhus** Vevhus av grått gjutjärn med våta foder
- Vevhus avluftaren** Slutna kretsar systemet, vakuumbstyrd
- Cylinderhuvud** Enskild cylinderhuvuden av grått gjutjärn kors konstruktion
- Ventilanordning / Timing:** Topp Ventiler i cylinderhuvudet , fyra teknologi ventil, manövrering via Ventillyftare , stötstänger och vipparmar, som drivs av kuggjul och central kamaxel
- Turboladdning:** V6 med en turbo och med avgift luftkylare
V8 med två turboladdare och avgift-luft kylare
- Kolv** Tre rings kolv: två kompressionsringar och en oljeskraping
- Kolvkylning** Oljekylad med sprutmestycken (CP-motorer: kanal kylda kolv)
- Vevaxel** Drop-smitt stål vevaxel med bultad motvikter.
V6 med 30 ° förskjutna vevtappar (split-pin)
- Huvud och big-ändlager:** Tri-metall slätt kullager
- Vevstake** Drop-smidda stålstång med trapetskolvbulten stöd
- Kamaxel** Stål kamaxel
- Smörjsystem** Tvingade-utfodra cirkulationssmörjning med kuggjulspumpar
- Lube olja kylare** Motor integrerade
- Lube olja filtrera** Papper typ mikrofilter som utbytbar patron, fullflödesfilter
- Insprutningspumpen/ Guvernör** In-line insprutningspump med mekanisk centrifugal guvernör eller elektrisk. motor guvernör
EMR-2 valfria eller electra. PLD-systemet (DEUTZ MV)
- Bränsle lyfta upp pum** Mekanisk fram- och återgående pump
- Injektion munstycke** 8-håls munstycke, central arrangemang
- Bränslefilter** Utbytbara patronen
- Växelströmgenerator** Trefas Växelströmgenerator, 28V, 55A
- Starter motor:** 24V; 6,6 kW
- Värmesystem** Valfri anslutning för hyttvärme till motors kylkrets
- Du Val:** Intag / avgasrör anslutningar, luftkompressorer , hydrauliska pumpar, svänghjul , svänghjul höljen SAE, elektrisk utrustning, oljetråg , kall-starta faciliteter, flera fläkt installation möjligheter, luft städare, motor monterings fötter, motorbroms , startmotorer , generatorer.

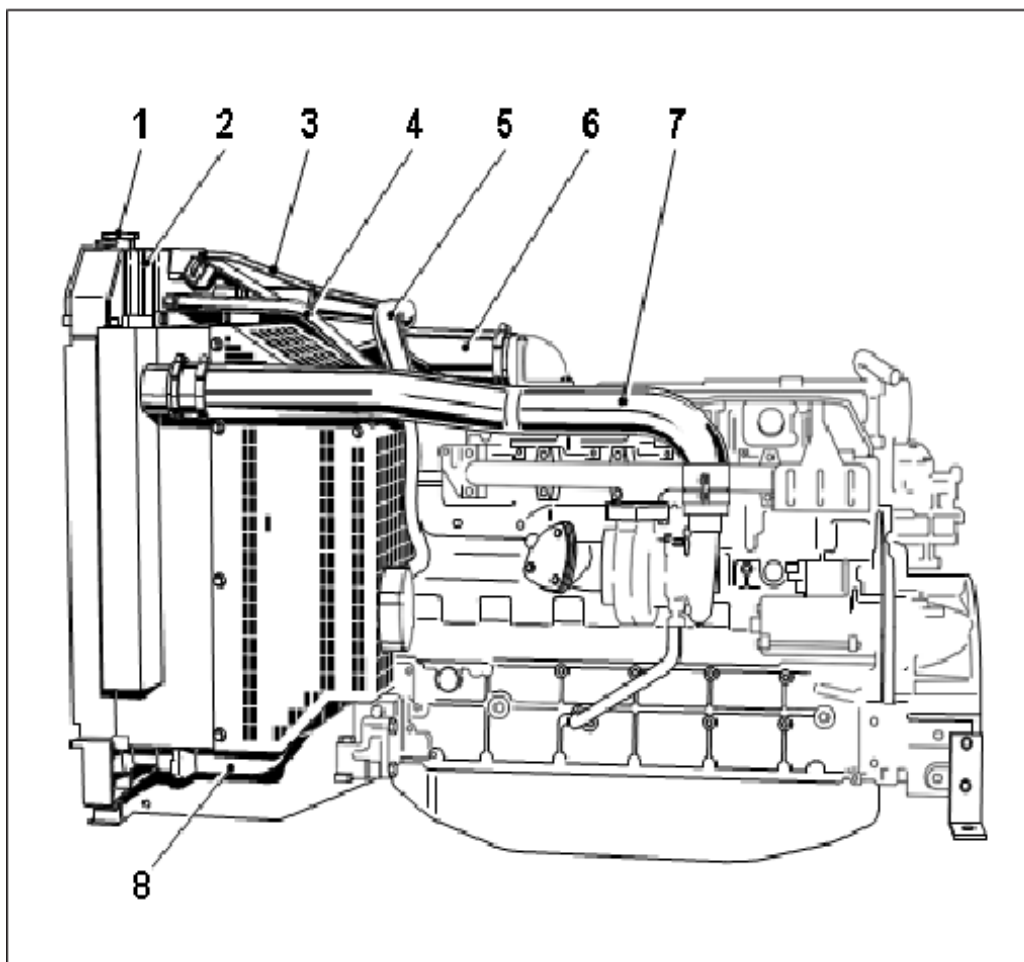

- 1 Fyllmedel hångla med keps
- 2 Expansionstanken
- 3 Vent linje från cylindertoppen till expansionstanken
- 4 Expansion linje från expansionstank till kylvätskepump
- 5 Kylvätska linje från vevhuset till motor vätska radiator
- 6 Charge-luftledning från avgift-luft svalare att motorn
- 7 Charge-luftledning från avgasturboladdaren att avgift-luft svalare
- 8 Kylvätska linje från motor vätska radiatorn till motortermostat

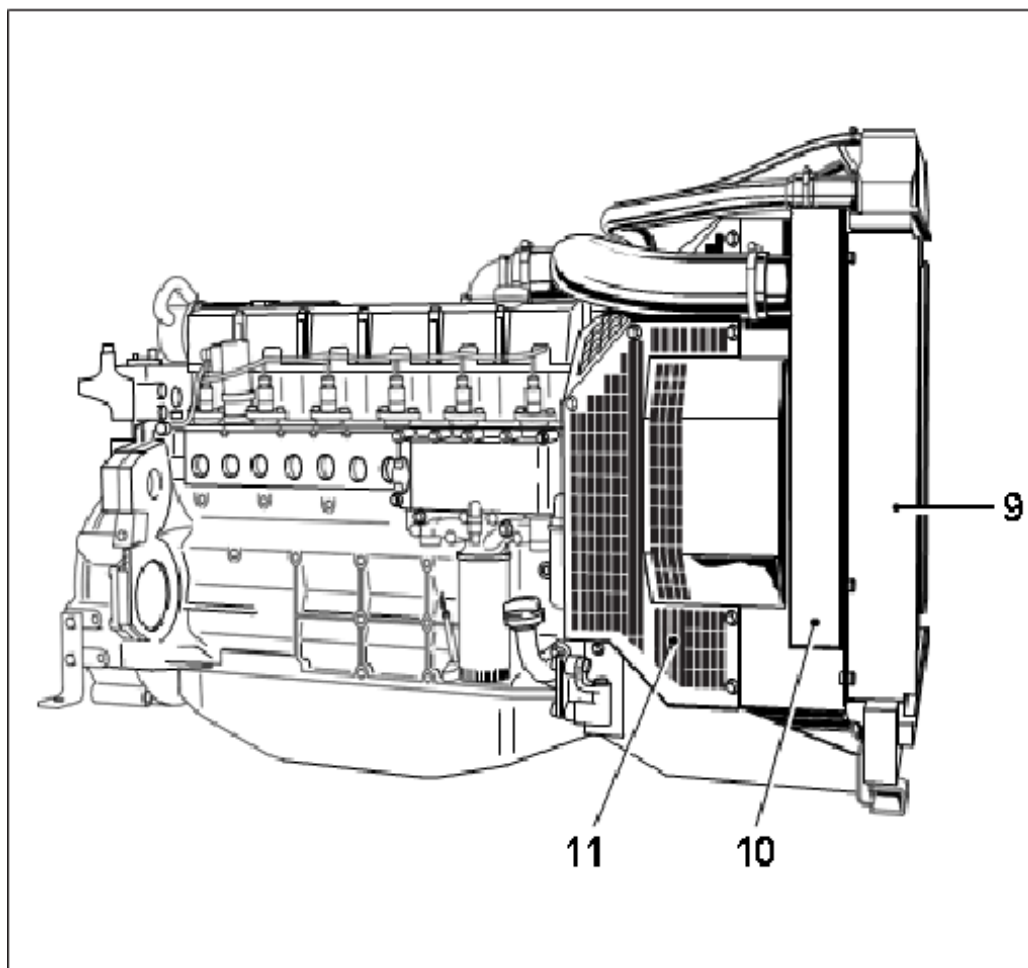

- 9 Motor fluid radiator
- 10 Avgift-luftkylare
- 11 Skyddande vakt



Greenpower AB

Helsingborgsvägen Varalöv
262 96 Ängelholm
Tel: 0431-222 40
Fax: 0431-222 70
E-mail: info@greenpower.se
web: www.greenpower.se